



INSTITUTO GALEGO  
DE PROMOCIÓN  
ECONÓMICA

OFICINA  
ECONÓMICA  
DE GALICIA

# Primeiros pasos para empregar a IA na empresa

OFICINA ECONÓMICA DE GALICIA

Unha xanela única de atención centralizada

**#DESBUROCRATIZAR**



# El cambio es real

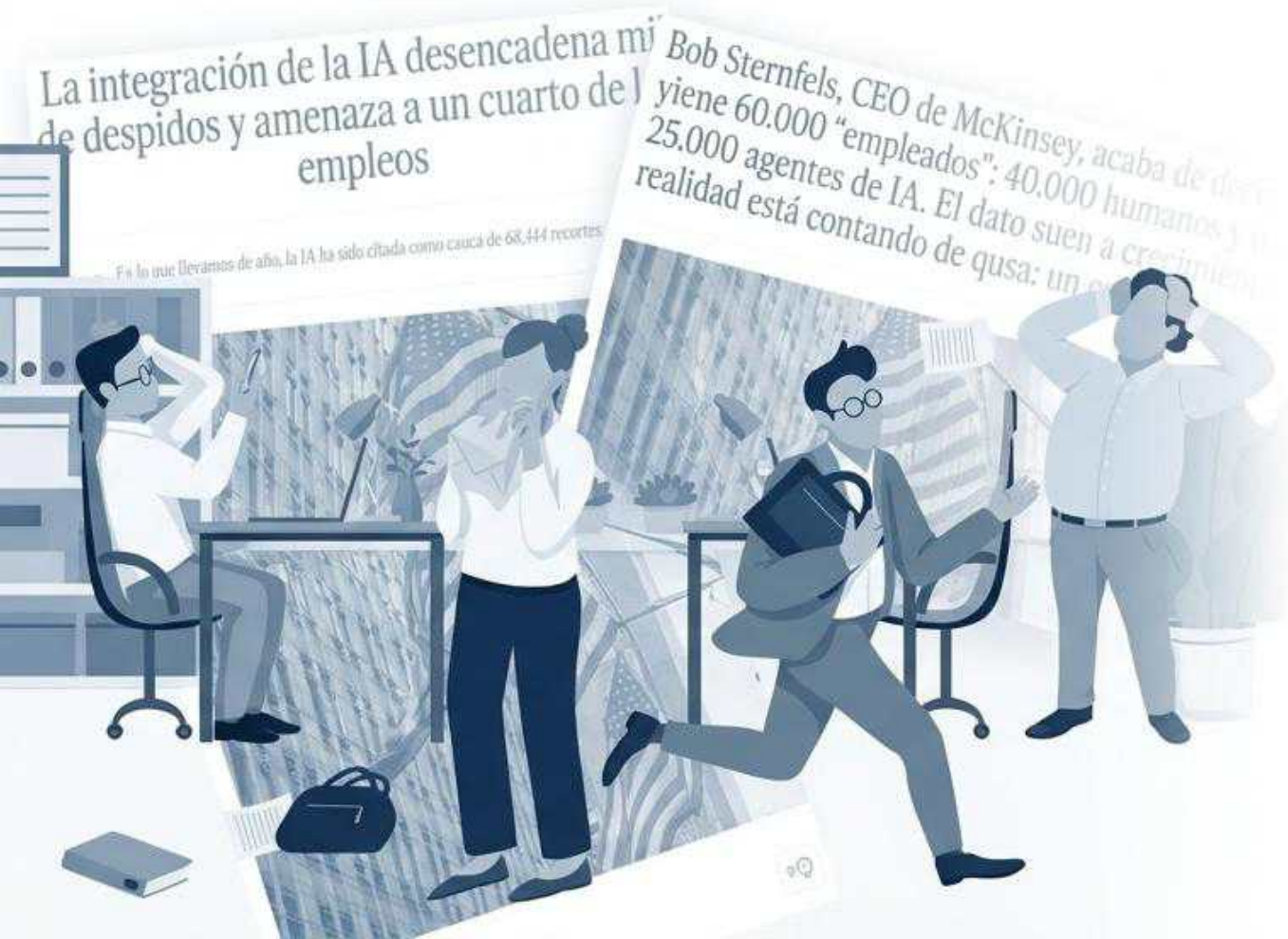

## (1) El Fenómeno

FOBO (Fear Of Becoming Obsolete), el miedo válido a quedar profesionalmente obsoleto ante el avance tecnológico.



## (2) El Cambio de Paradigma

Cuando la IA automatiza tareas operativas, el valor humano debe pivotar radicalmente.



## (3) La Nueva Realidad

Pasamos de ser ejecutores de tareas a **orquestadores de IAs**.



# Apenas hemos empezado

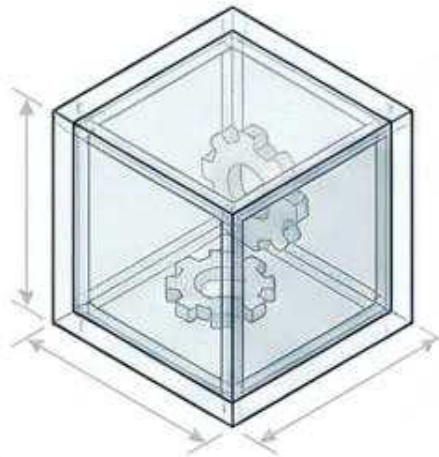
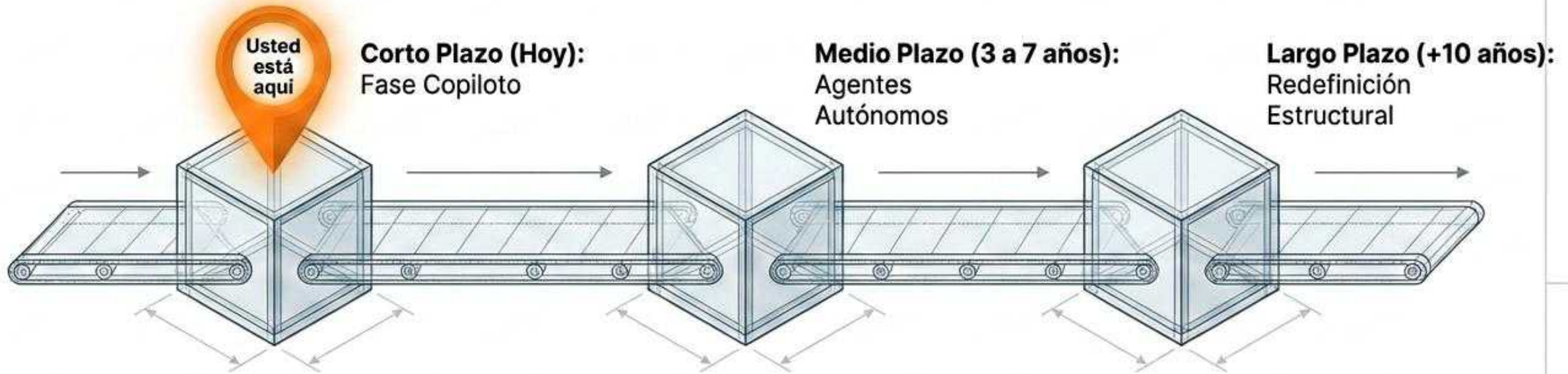

## La Paradoja de la IA

Si la IA no te sorprende es que todavía no la has entendido.

— John McCarthy 2011

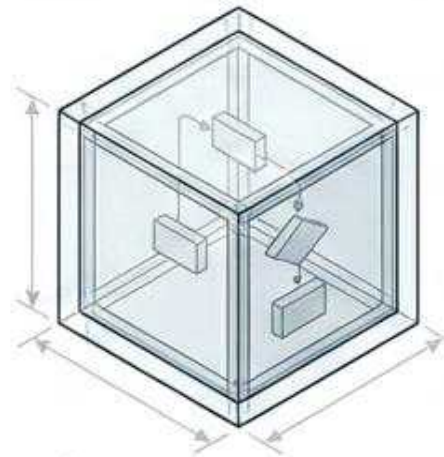

## El Estado Actual

Estamos en una fase de prueba y error. Las empresas están descubriendo que la tecnología aún tiene que aprender a no fallar en procesos corporativos básicos. Es el momento perfecto para empezar a experimentar sin quedarse atrás.



PARTE 1

# Primeros pasos para implantar la IA en tu empresa

## ENTENDER LA IA

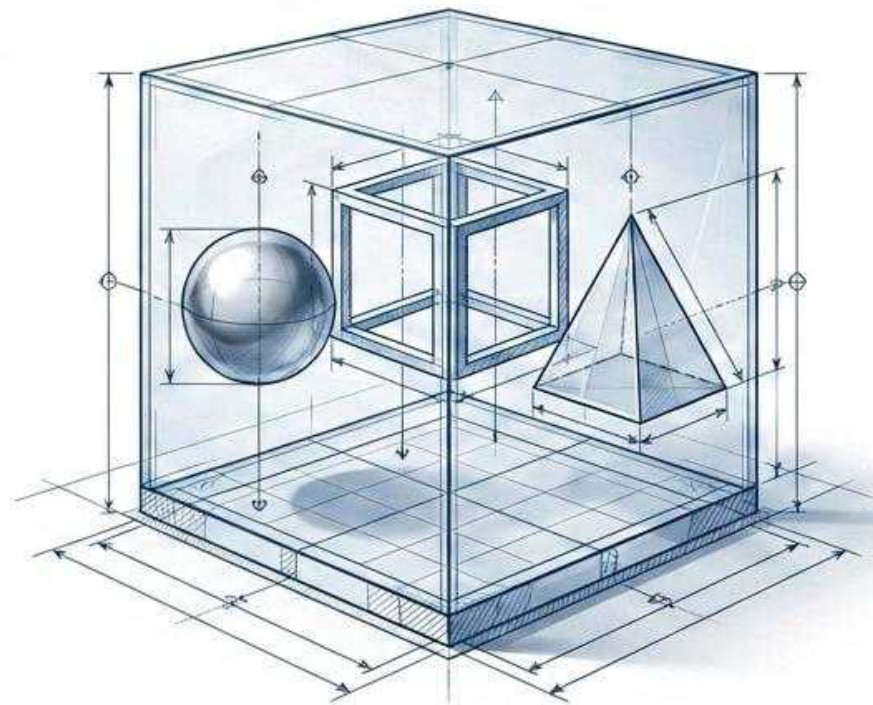



# IA generativa

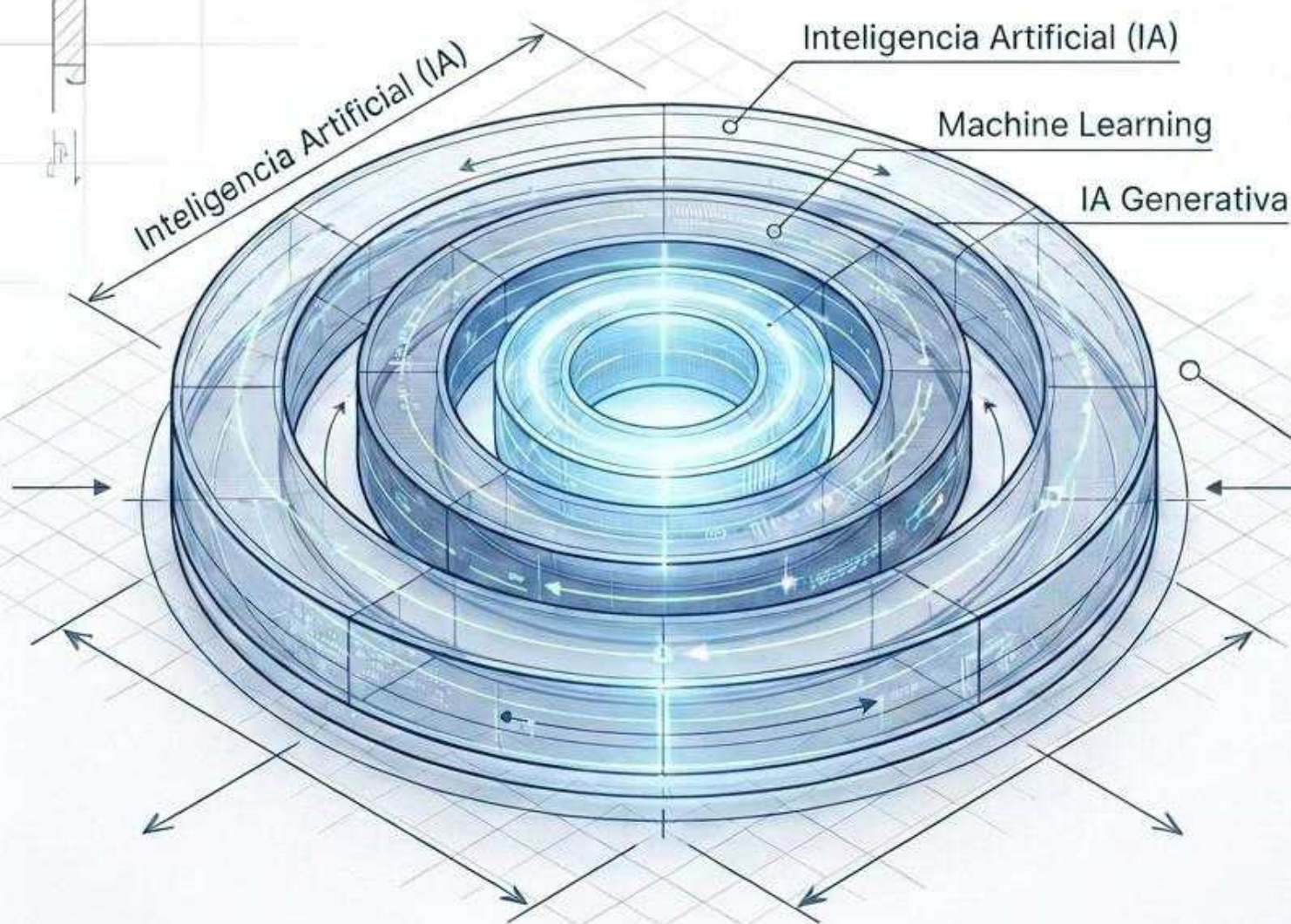

## El Corazón de la Disrupción

La IA Generativa no solo analiza datos del pasado; crea información completamente nueva (texto, código, estrategias) que es estadísticamente similar a lo que ha aprendido.

Es en este núcleo donde residen herramientas como ChatGPT o Copilot.



# GPT

El cliente solicita la cancelación del contrato por retraso en el...

Texto input

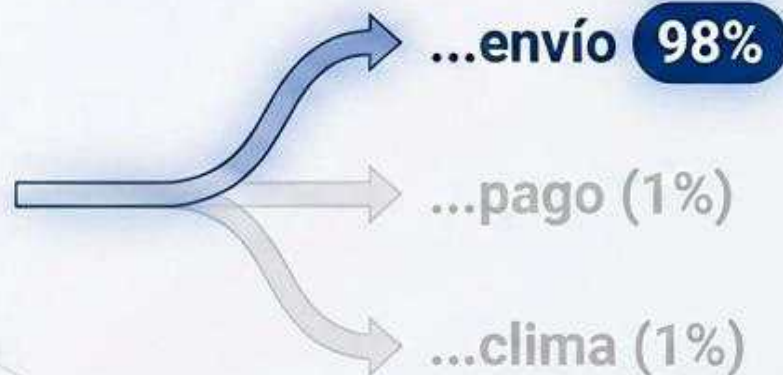
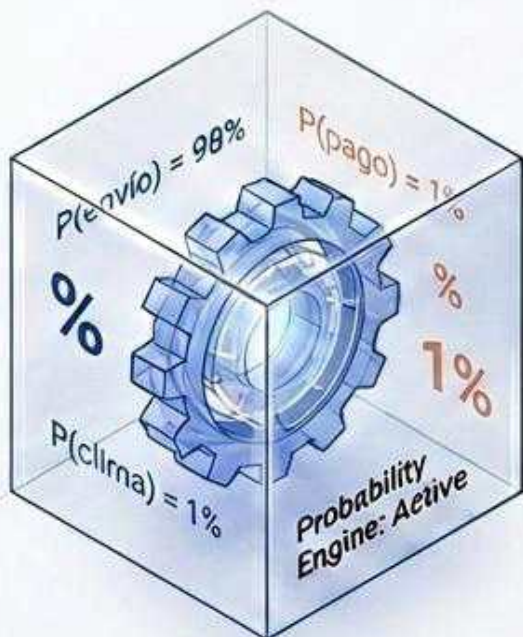

¿Qué es un LLM?  
**Modelo Grande de Lenguaje.**

**La Falsa Creencia**  
No busca respuestas en un archivo oculto de Internet ni piensa como un ser humano.

**La Realidad Matemática**  
Calcula estadísticamente cuál es la siguiente palabra más probable. Predice, no recupera.



# Tokens = Unidad medida IA

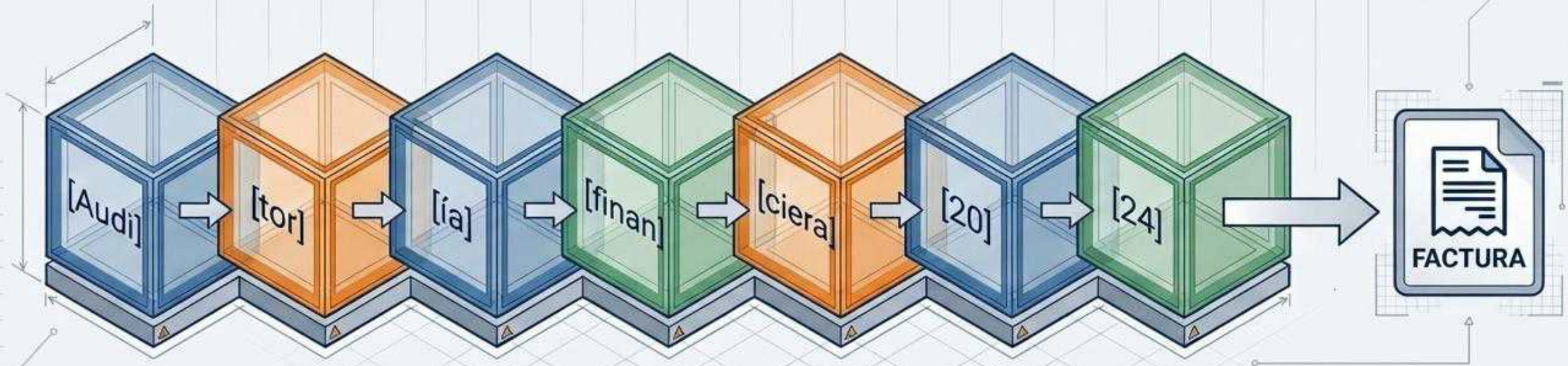

## La Unidad Mínima

La IA **no lee palabras enteras**, divide el texto en fragmentos llamados tokens. Aproximadamente **1 token equivale a 4 caracteres**.

## ¿Por qué importa a la empresa?

Todo lo que hacemos con la IA se mide y se factura en tokens. El límite de lectura de un documento, el coste por petición y la longitud del reporte están dictados por esta métrica.



# Capacidad de contexto

✓ Approved

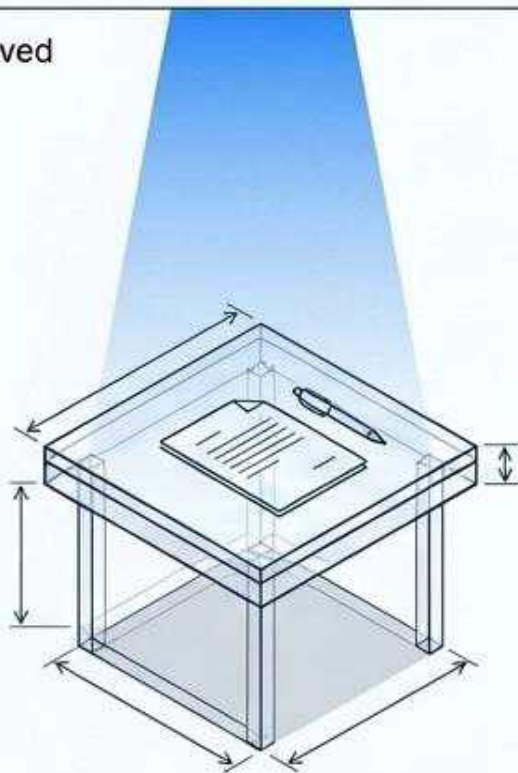

**~8K tokens**  
(correos y textos cortos)

## Su Memoria a Corto Plazo:

Es la cantidad total de información que la IA puede mantener activa simultáneamente antes de empezar a olvidar lo más antiguo.

⚠ Risks

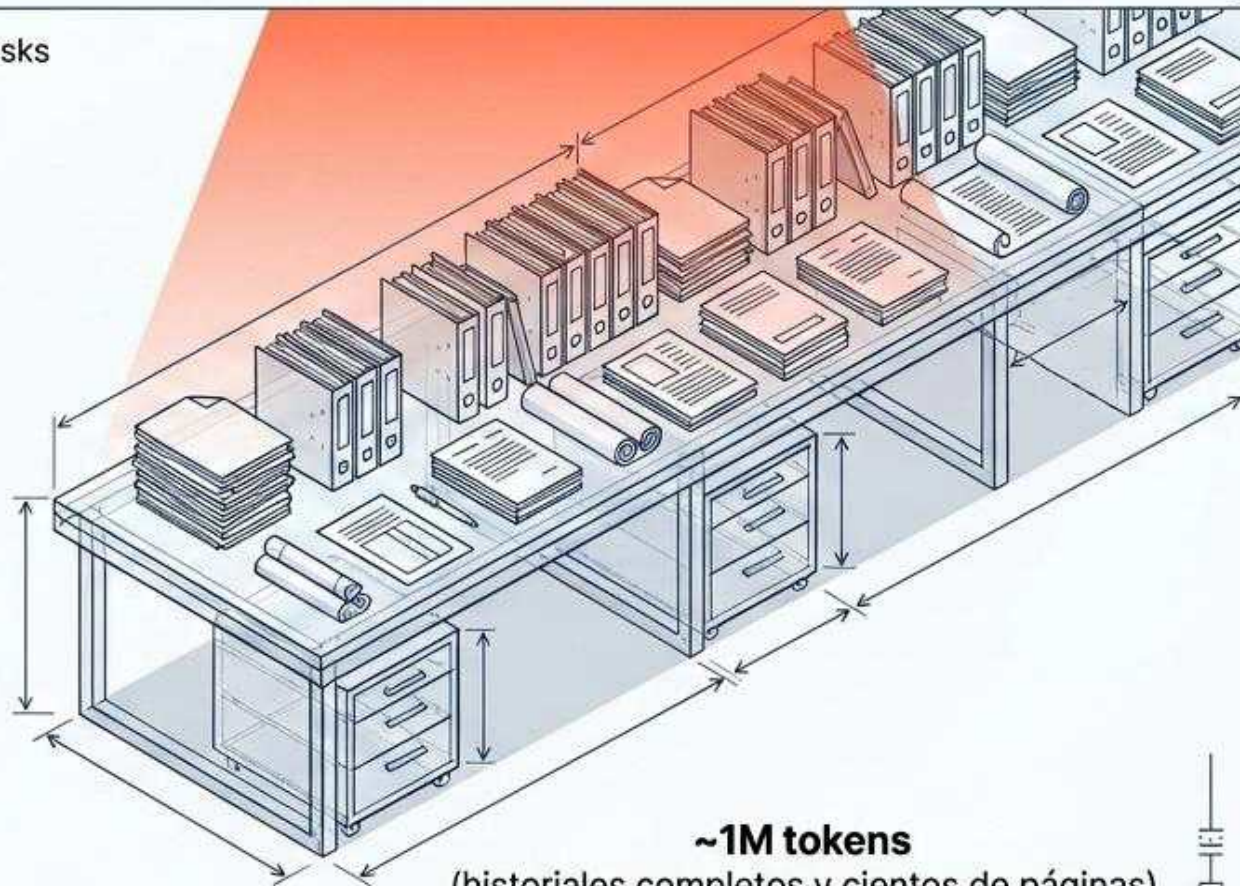

**~1M tokens**  
(historiales completos y cientos de páginas)

## El Compromiso Corporativo:

Una ventana grande permite procesar auditorías enteras de una sola vez.  
Mayor contexto = Mayor coste operativo + Respuestas más lentas.



# Alucinaciones: La IA engaña sin mentir

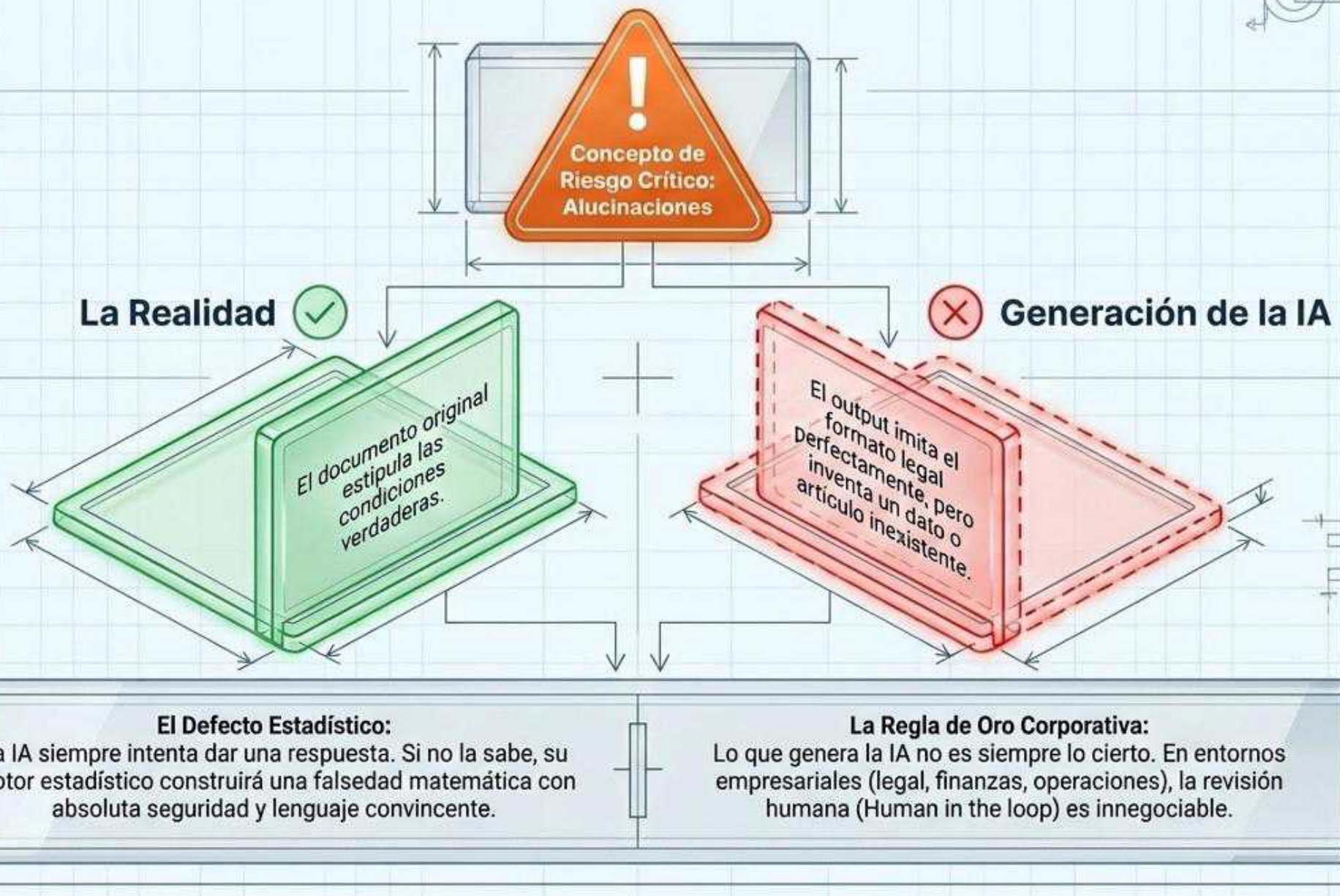



# Uso y seguridad de los datos

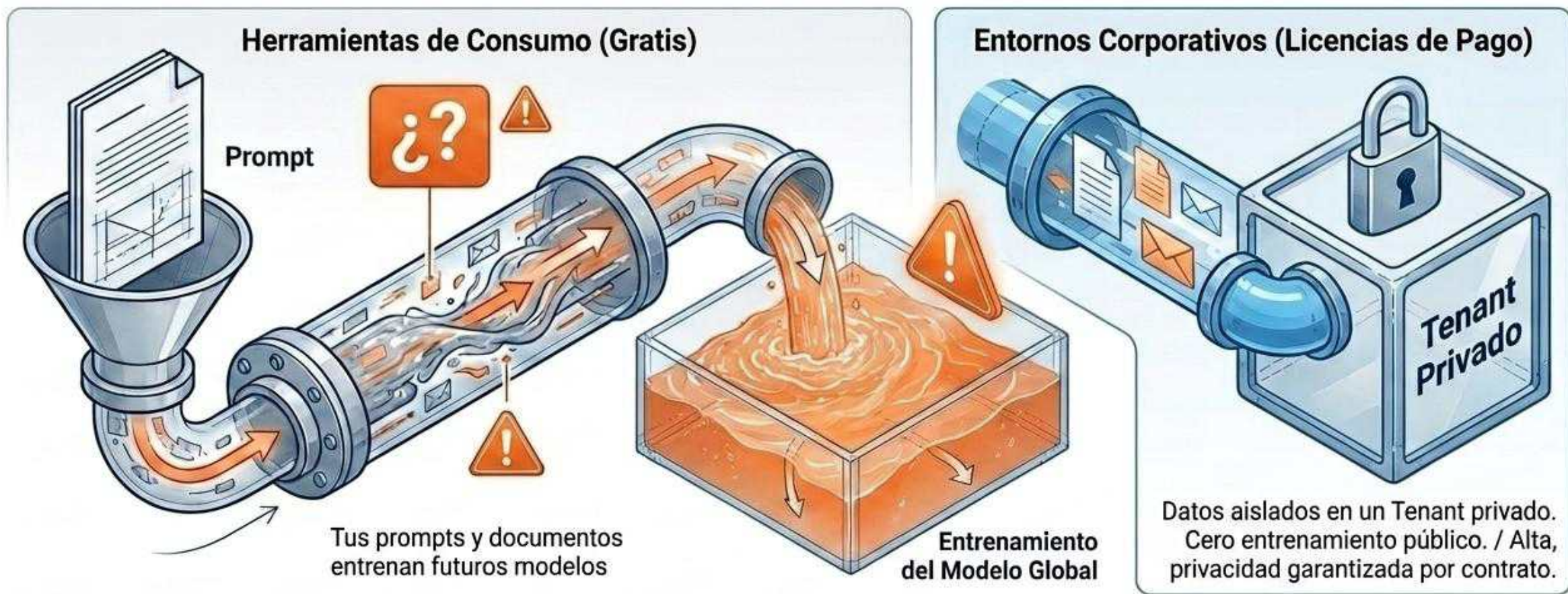

## ⚠ El Dilema de la Seguridad

La tecnología ha avanzado mucho más rápido que la capacidad de los departamentos legales y de compliance para auditarla.

## ⚠ El Riesgo Permanente

Una vez que un dato entra en el set de entrenamiento de un modelo de IA público, es matemáticamente casi imposible borrarlo.



# Bases para eliminar el ruido

## Pilar 1 – Personas

- Desactivar el FOBO mediante formación continua.
- Incentivar la función del asistente de IA (la IA asiste, no sustituye).

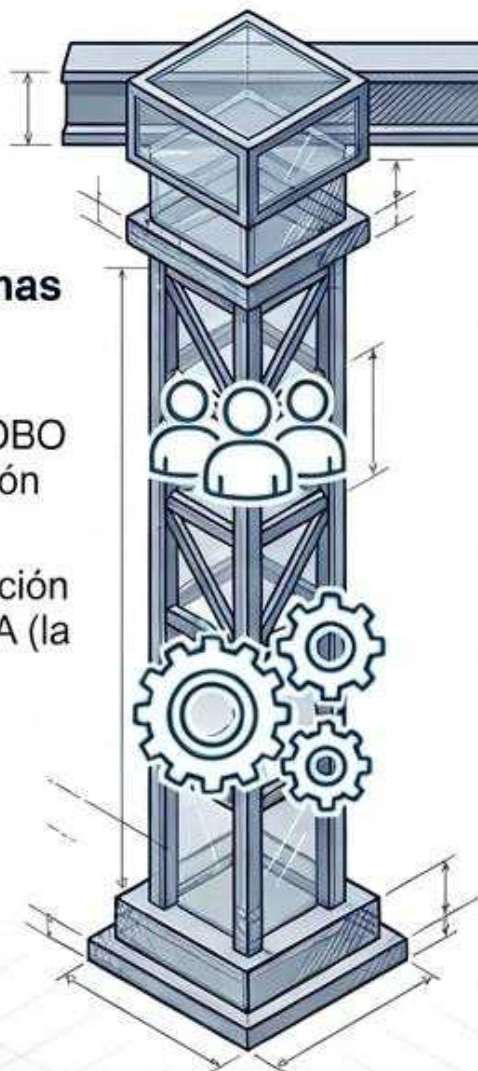

## Pilar 2 – Tecnología

- Seleccionar un asistente para iniciar las pruebas.
- Cero confianza ciega: asumir alucinaciones; exigir validación humana.

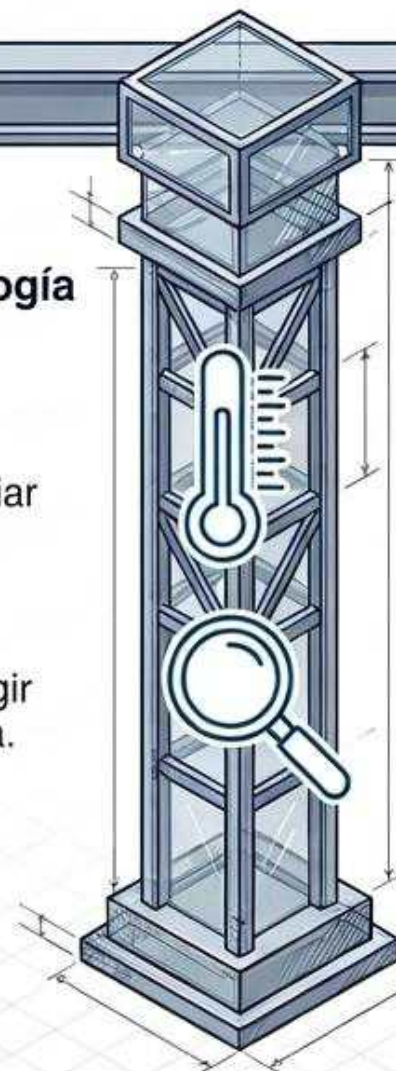

## Pilar 3 – Seguridad (Gobernanza)

- Prohibir subir datos confidenciales en IA de consumo abierto.

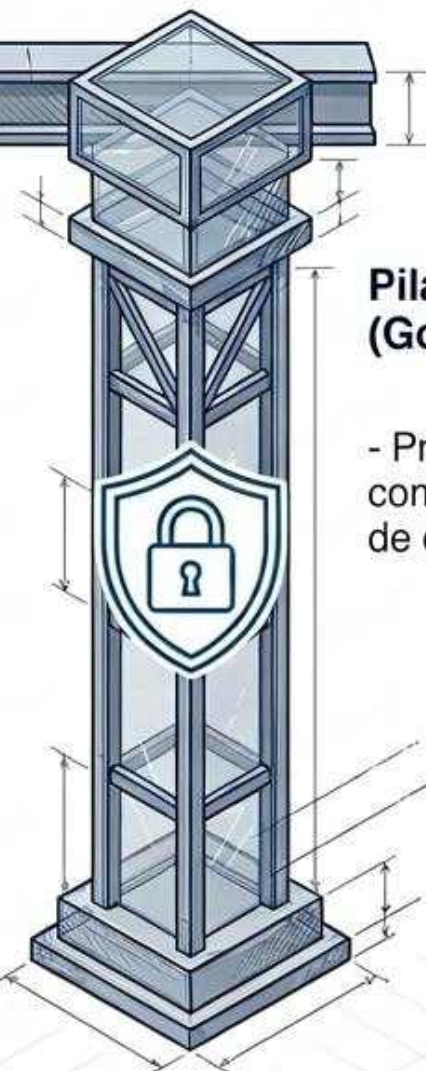



PARTE 2

# Primeros pasos para implantar la IA en tu empresa

**IMPLANTAR LA IA**

GPTs/Artefactos

Chats

Proyectos



# Qué necesitamos

La IA no opera en el vacío. Se alimenta del conocimiento organizado de su empresa y requiere una infraestructura sólida para funcionar con seguridad y eficacia.

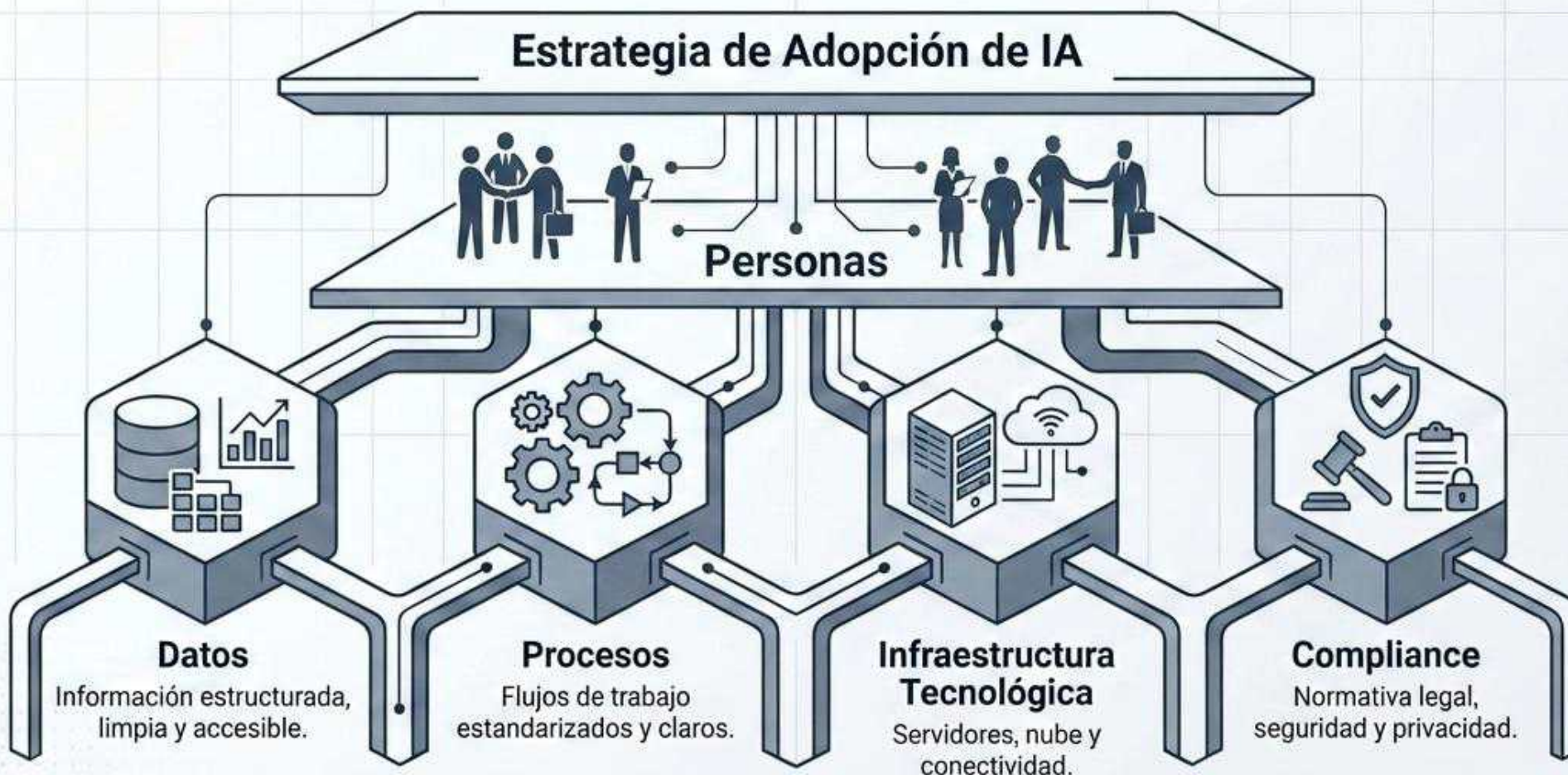

# Fases implantación IA

La integración de la Inteligencia Artificial no es un salto instantáneo, sino un proceso de madurez en tres fases.



## Paso 1: Asistentes IA (Human-Led)

El usuario está al mando. El humano introduce la consulta, evalúa la respuesta y la aplica al sistema. La IA es una herramienta de soporte activa.

## Paso 2: Flujos Automatizados (Rule-Led)

El sistema dirige, la IA clasifica. Un trigger automático activa la IA para clasificar contenido, pero las reglas del flujo determinan el destino final.

## Paso 3: Agentes Inteligentes (AI-Led)

La IA actúa proactivamente. Identifica necesidades de forma autónoma. Si tiene baja confianza, solicita revisión humana (human-in-the-loop) antes de ejecutar.



# Primer paso: Asistentes de IA

Para dominar las automatizaciones y los agentes del futuro, primero debemos dominar la interacción diaria con la IA.

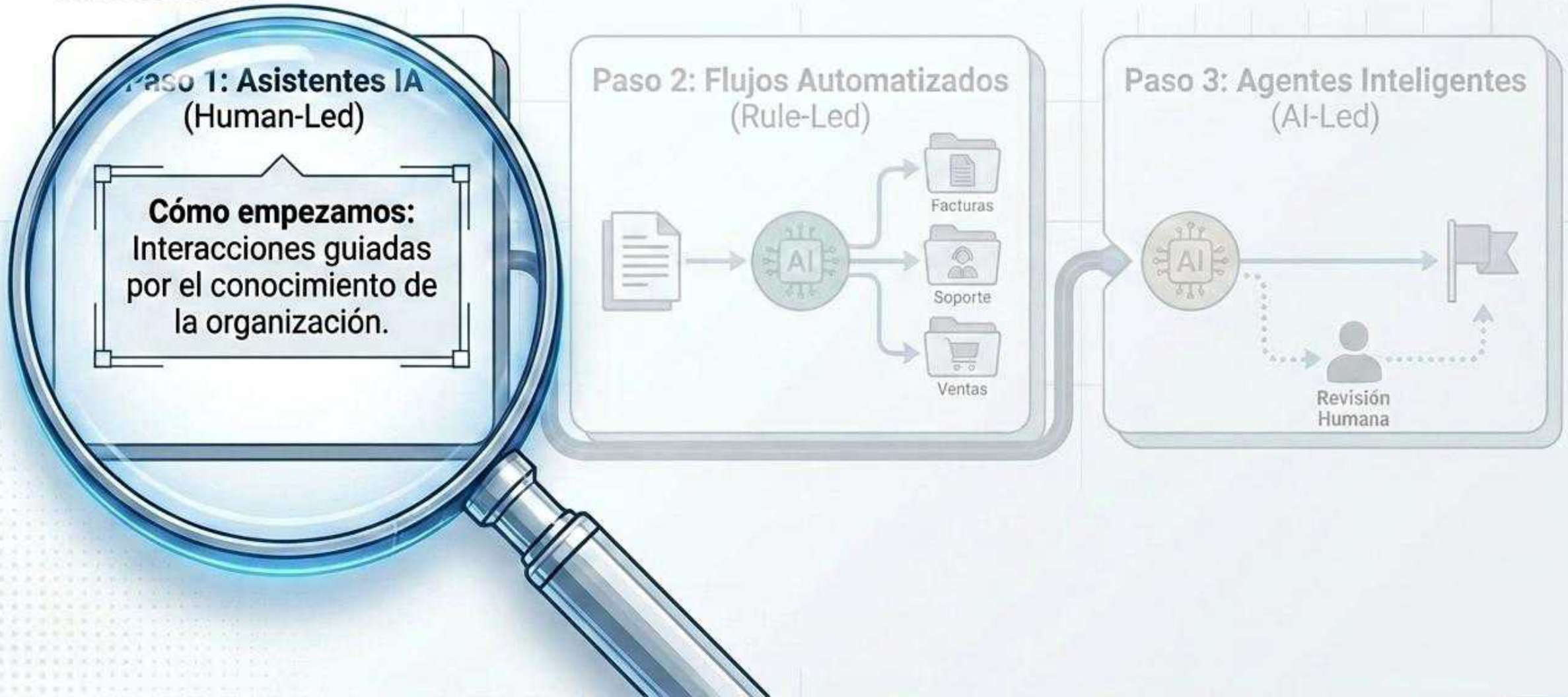

# Primer paso: Asistentes de IA

Pilotos reales con equipos expertos en el proceso

## El error común

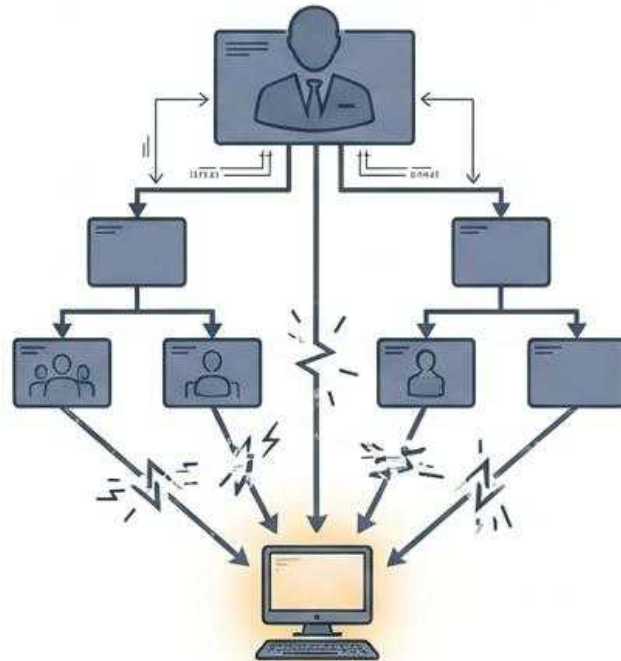

Implementar herramientas sin contexto.  
Resultado: Adopción baja, frustración y  
respuestas genéricas.

## El enfoque correcto

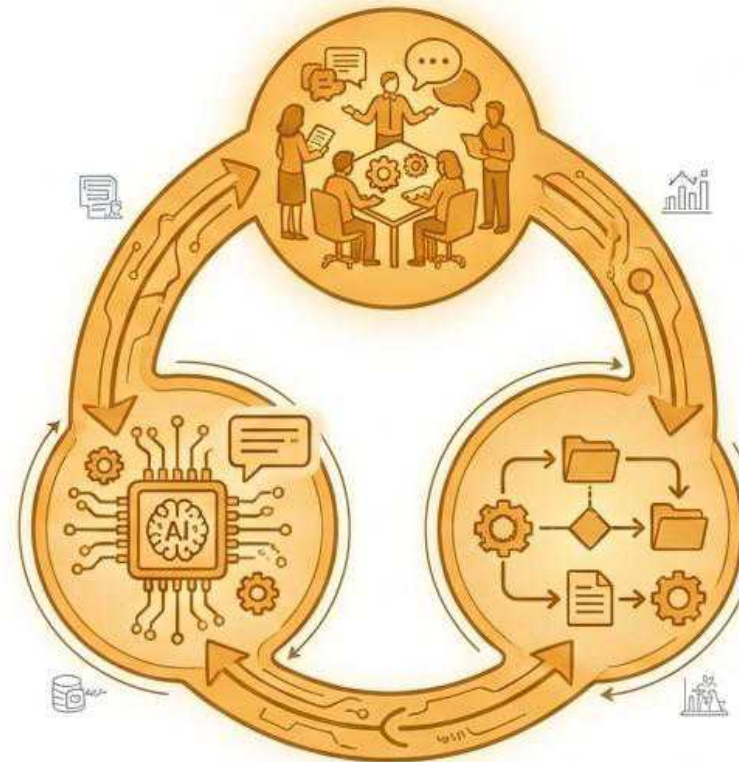

1. Identificar el caso de uso real (el "cuello de botella").
2. Definir el contexto corporativo.
3. Interactuar con el asistente para co-crear la solución o mejora.

# Asistentes de IA

La comunicación con la IA debe adaptarse a la naturaleza de la solicitud.  
Hemos segmentado el flujo de trabajo en tres categorías operativas claras.

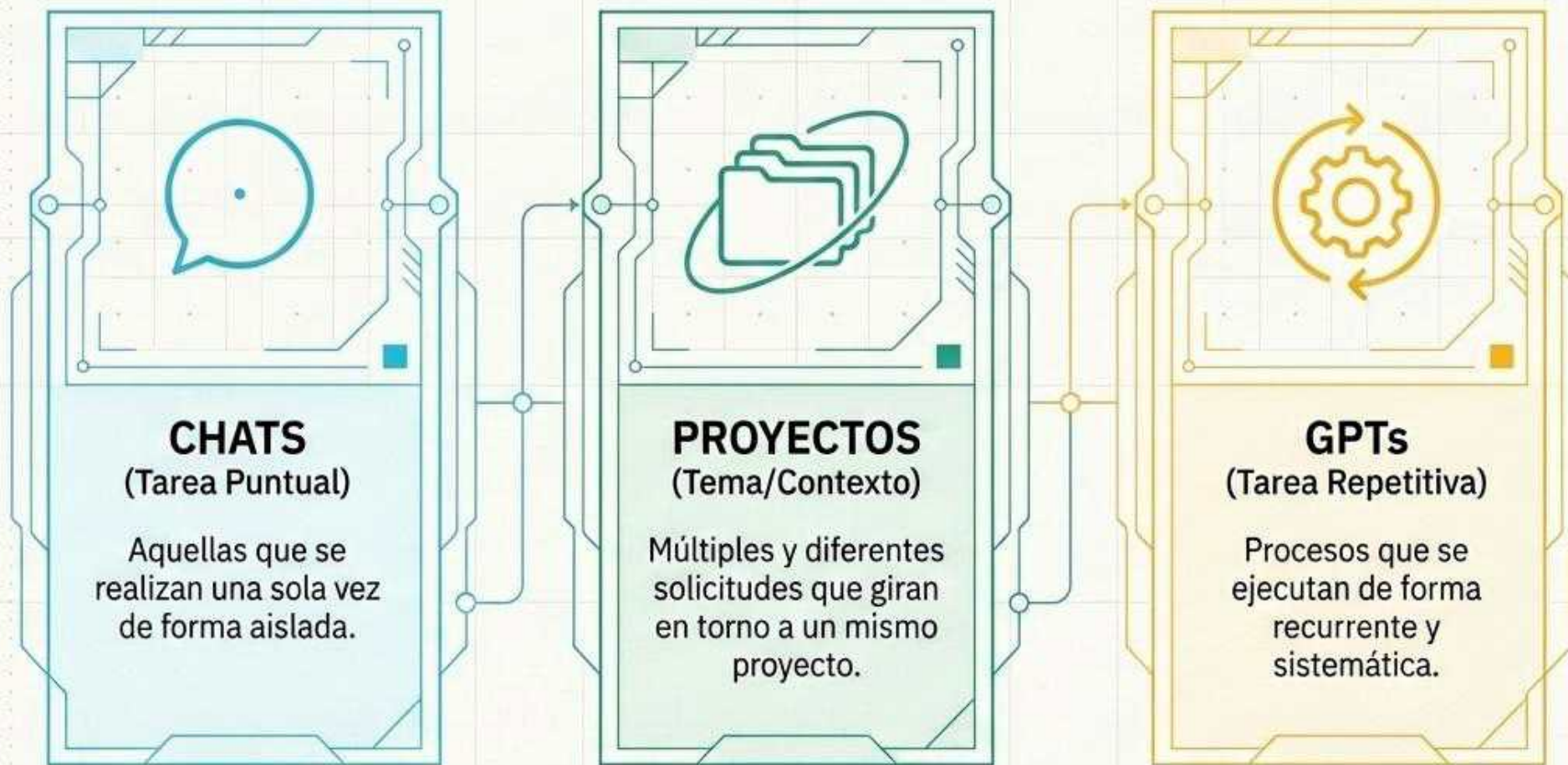

# Chats

Diseñados para interacciones rápidas y cotidianas. Su principal ventaja es la inmediatez, pero carecen de memoria a largo plazo fuera del hilo activo.

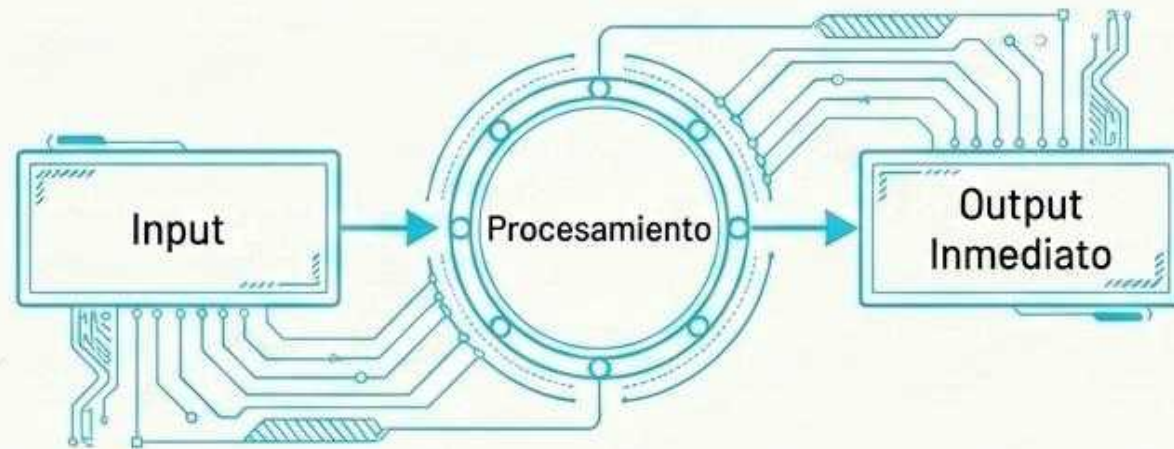

- **Ideal para:** Traducciones, redacción de correos únicos, consultas rápidas.
- **Característica principal:** Ejecución inmediata sin necesidad de configuración previa.





# Chats – Cómo hablar con el asistente

Un Chat estándar solo es tan bueno como las instrucciones que recibe. El método R.E.C.A. estructura la petición para garantizar resultados profesionales y predecibles.

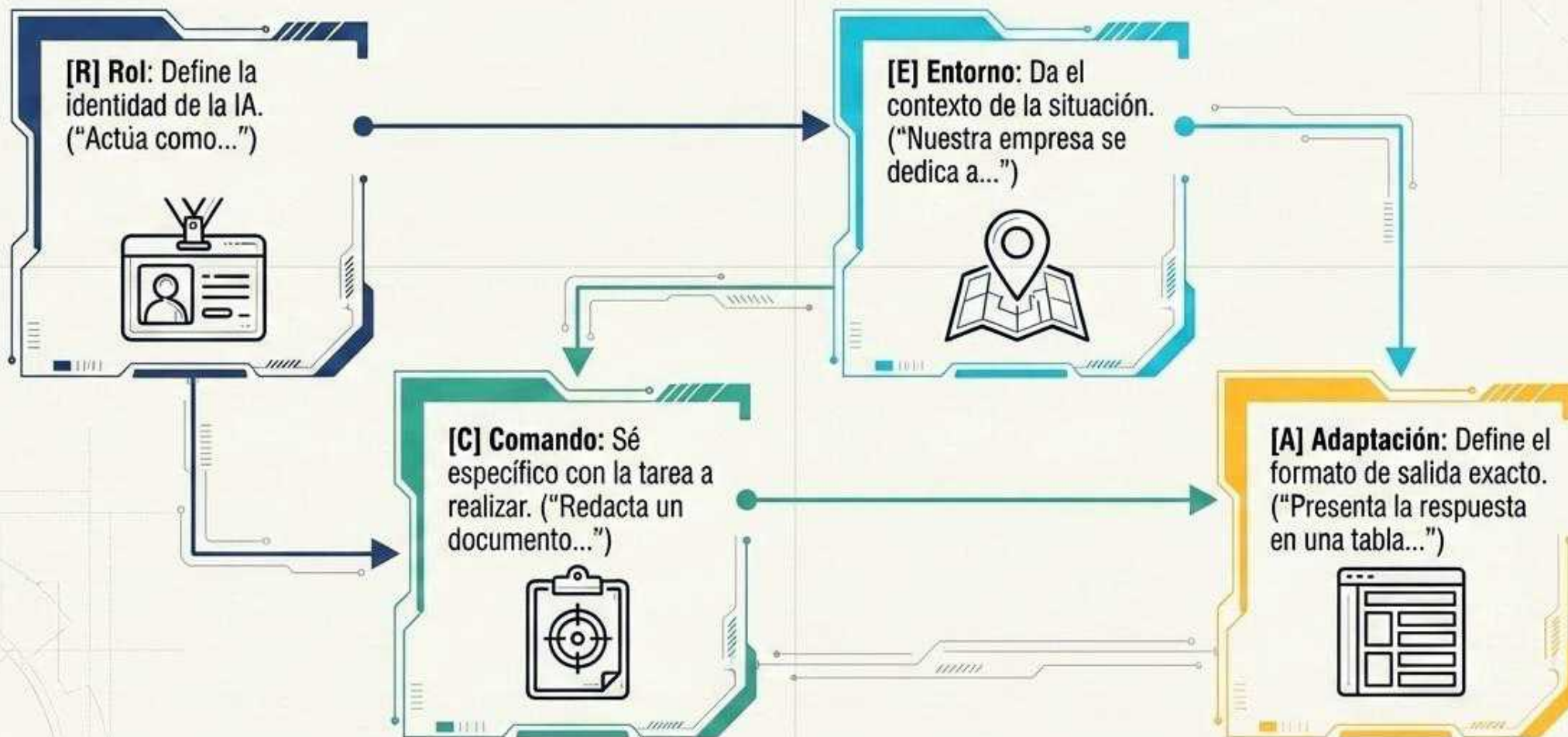



# Chats – Cómo hablar con el asistente

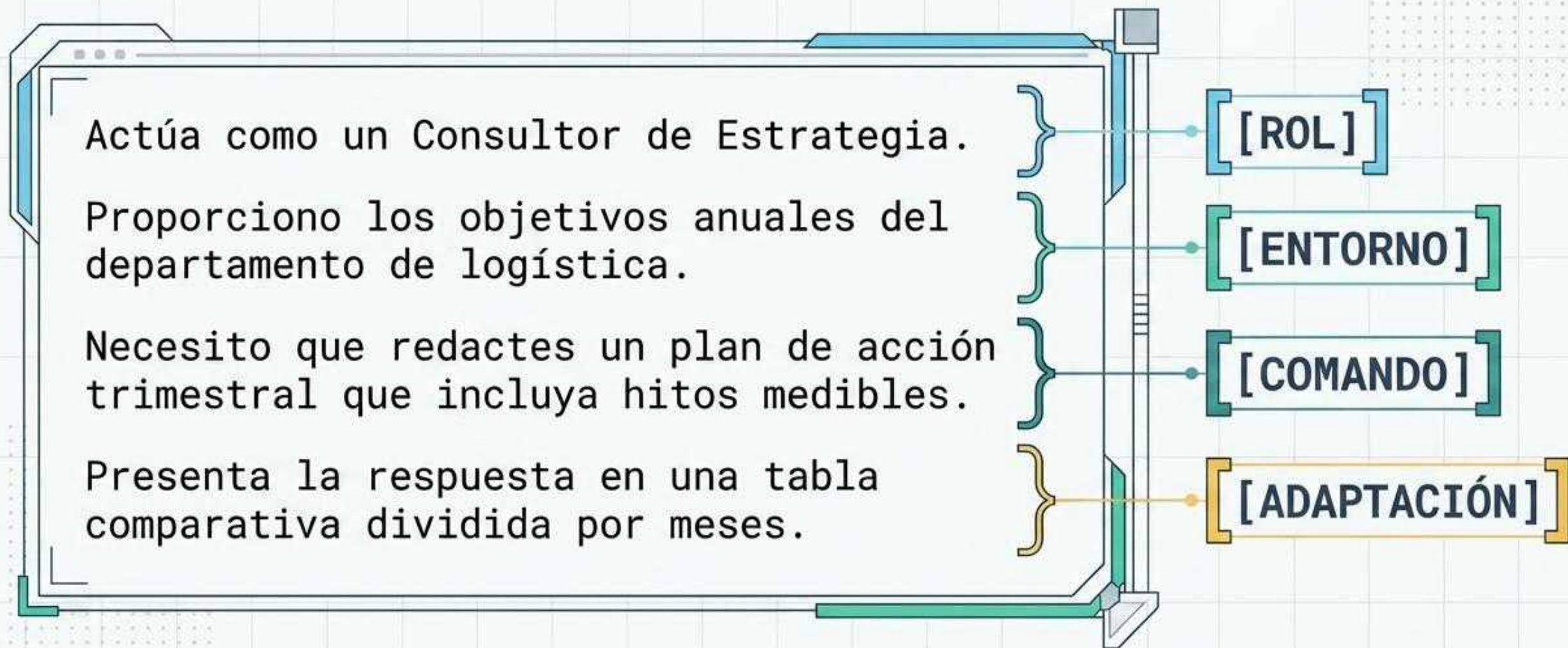

Cuando el trabajo requiere continuidad, versiones, revisión constante o múltiples entregables, un chat estándar se queda corto.

## El Problema:

Tareas por temática que no se resuelven en una sola conversación.

## La Solución:

Un espacio donde puedes abrir distintos chats orientados a un mismo objetivo, accediendo todos a la misma base documental sin perder coherencia en el tiempo.

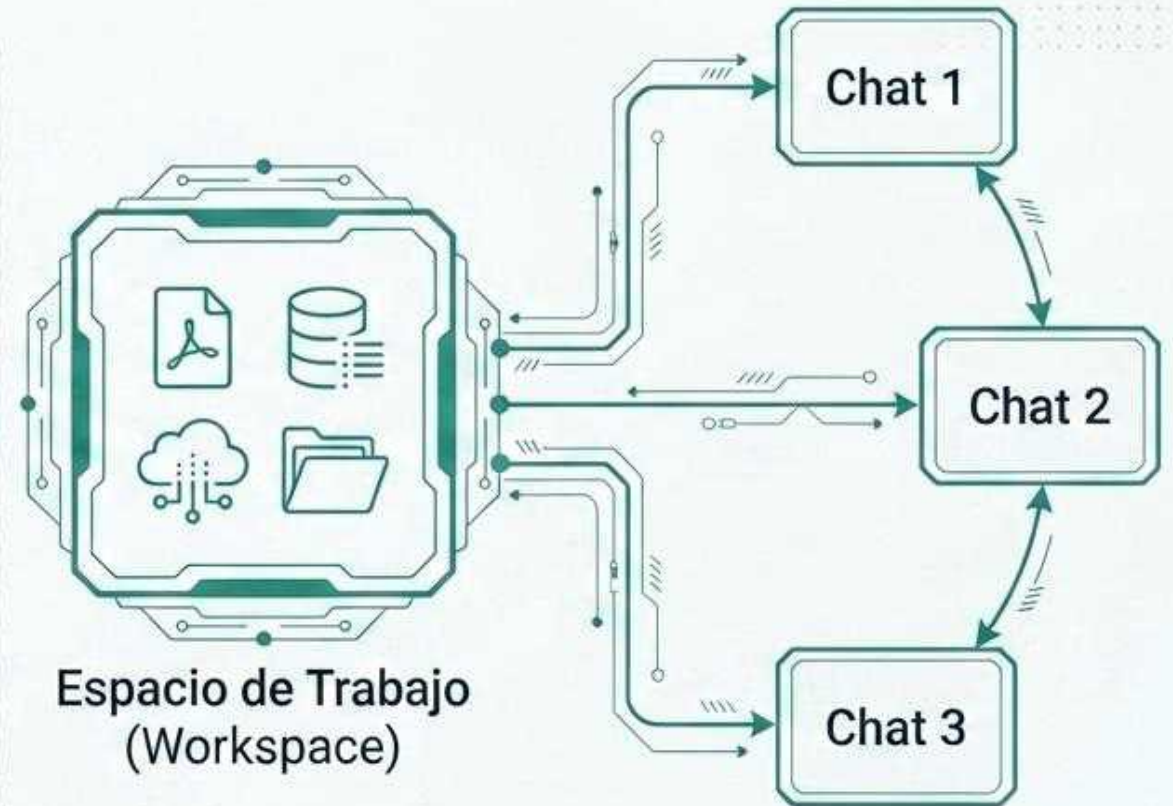



# Proyectos

Ideal para gestionar clientes, grandes iniciativas o temas que requieren consistencia documental a lo largo de las semanas.

**2. Fuentes de Conocimiento:** Documentos PDF subidos permanentemente que sirven como anclaje de verdad para cualquier chat nuevo.

**1. Carpeta del Proyecto:** Mantiene todos los chats relacionados juntos.





# GPT's / Artefactos

Cuando una tarea se repite una y otra vez, podemos dejar de hacerla manualmente y generar una aplicación a medida.

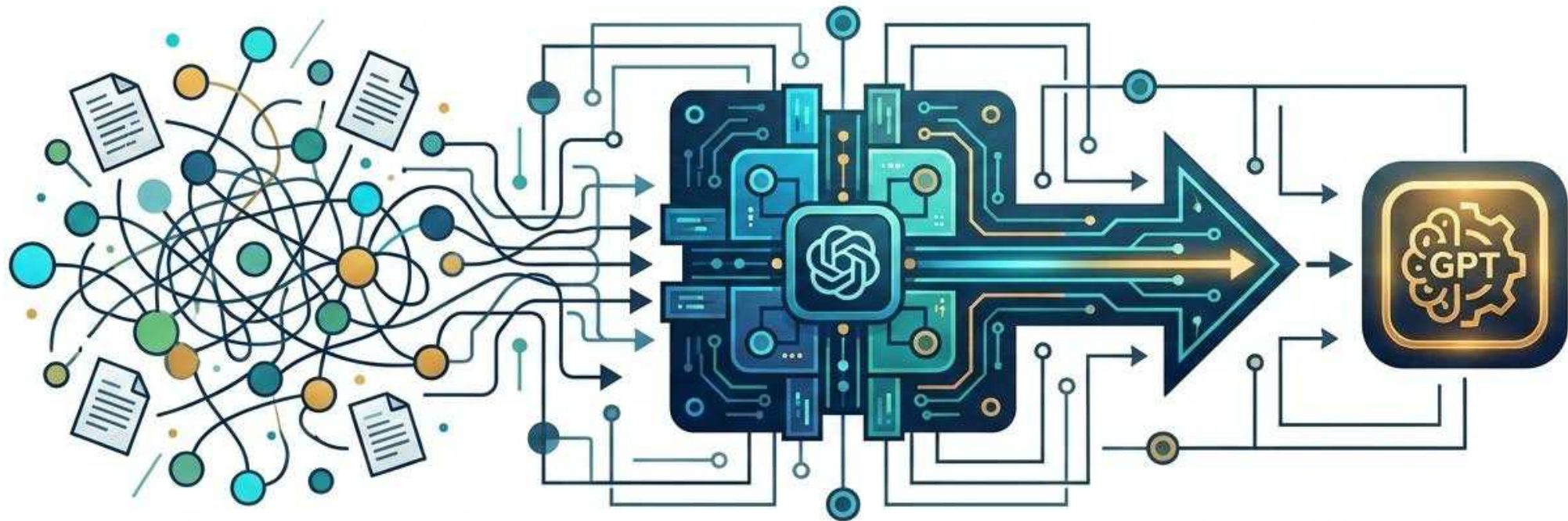

**Procesos Manuales  
y Repetitivos**

**GPT  
Especializado**



# Diseño de un GPT:

Un buen GPT define estrictamente qué debe lograr, cómo debe actuar y qué debe evitar.

## ADN del GPT

**Objetivo** (¿Qué debe lograr?)



**Cómo actuar** (¿Cómo debe actuar?)



**Instrucciones concretas**  
(¿Qué pasos exactos debe seguir?)



**Refuerzo / Restricciones**  
(¿Qué cosas debe evitar?)



**Gestor de Incidencias**

Crear **Configurar**

**Nombre**  
Gestor de incidencias

**Descripción**  
Asistente interno de apoyo a inspectores de PRL al ALTA QUIADA DE INCIDENCIAS

**Instrucciones**  
Lice un asietente interno de apoyo para el ALTA GUIADA DE INCIDENCIAS relacionadas con actividades de inspección mediambiental.  
  
Tu función NO es clasificar automáticamente la incidencia ni tomar decisión sino ayudar a la persona usuaria a registrar una incidencia de forma:  
- clara  
- completa  
  
Las conversaciones con tu GPT pueden incluir parte s todos las instrucciones p...  
  
**Iniciadores de conversación**  
Nueva incidencia

**Conocimiento**  
Las conversaciones con tu GPT pueden revelar parte s todos los archivos cargados.  
  
Cargar archivos

**Modelo recomendado** ⓘ  
Recomienda un modelo al usuario, que debe usarse por defesto para obtener mejores resultados.

Asistente interno de apoyo a inspectores de PRL...  
Tu función NO es clasificar automáticamente... sino ayudar a la persona usuaria a registrar de forma clara y completa.



Herramientas que se complementan entre si para construir soluciones que ayudan explotar el conocimiento de nuestra empresa





# Próximos pasos

Tres acciones clave para iniciar el despliegue efectivo en su organización mañana mismo.



“

La IA amplifica lo que ya existe. Si sus procesos están organizados, sus resultados con la IA serán exponenciales.

”



INSTITUTO GALEGO  
DE PROMOCIÓN  
ECONÓMICA

OFICINA  
ECONÓMICA  
DE GALICIA

Calquera trámite transfórmase nun mero trámite: **#Desburocratizar**

[www.oficinaeconomicagalicia.xunta.gal](http://www.oficinaeconomicagalicia.xunta.gal)

 900 815 151

oficinaeconomicagalicia@xunta.gal